

วิธีการเลือกข้อต่อโลหะ  
How to choose hoses and ferrule fittings

รูปแบบของข้อต่อ/Fitting Type			ความหมายของรหัสสาย/An example of Code			
วงใน x วงนอก (มม.) I.D. x O.D. (mm)	รูปแบบของข้อต่อ Fitting Type	รุ่นของข้อต่อ Fitting Model	E-PDB-25	- F1S	- PFA	- 850L
			A	B	C	D
19 x 26	ISO 15A	F15A	A: รุ่นของสาย/Model Number			
	IDF 1.0S	F1S	B: รูปแบบข้อต่อ (ทั้งต้นและปลาย)/Fitting Type (Both Ends)			
25 x 33	IDF 1.0S	F1S	C: เชื้ออนุผิวในข้อต่อ/Lining Material			
	IDF 1.25S	F1.25S	D: ความยาวของสายที่กำหนด/Total Length of Products			
	IDF 1.5S	F1.5S	หมายเหตุ/Remark: ในกรณีที่ต้องการให้ข้อต่อหัวกับปลายไม่เหมือนกันให้เขียนรหัสเป็นดังนี้ In case you would like to order two different fittings, please align the fitting codes as follows.			
32 x 41	IDF 1.5S	F1.5S	E-PDB-19-F15A-F1S-PFA-850L			
38 x 48	IDF 1.5S	F1.5S				

ความยาวของสาย/Length of Products

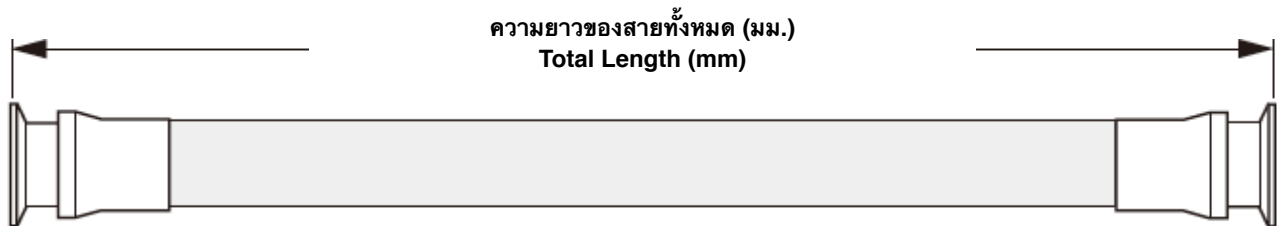

ความยาวของสายรวมตั้งแต่ต้นสายถึงปลายสาย  
The total length is from one end of the fitting to the other end of the fitting.

ตารางอัตราส่วนคลาดเคลื่อนของการประกอบสาย (อ้างอิงตาม JIS B8360)  
The margin of error of the hose assembly (Based on JIS B 8360)

ความยาวการประกอบ (มม.) The Length of Assembly (mm)	อัตราการคลาดเคลื่อน (มม.) Margin of Error (mm)
น้อยกว่า 500 Less than 500	+10, -0
เกิน 500 แต่น้อยกว่า 1,000 Over 500 but less than 1,000	+15, -0
เกิน 1,000 แต่น้อยกว่า 2,000 Over 1,000 but less than 2,000	+20, -0
เกิน 2,000 แต่น้อยกว่า 5,000 Over 2,000 but less than 5,000	+ 1.0%, -0
เกิน 5,000 Over 5,000	+ 2.0%, -0

แผนภูมิมิติของปลอกข้อต่อโลหะ  
Ferrule Dimension Quick Reference Chart

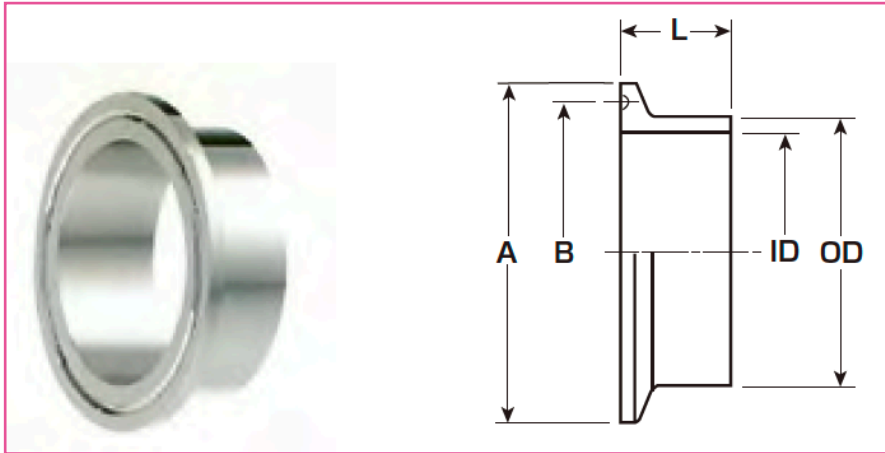

รูปแบบของข้อต่อโลหะ Ferrule Fitting Type	F15A	F1S	F1.25S	F1.5S
OD	21.7	25.4	31.8	38.1
ID	17.5	23	29.4	35.7
A	34	50.5	50.5	50.5
B	27.5	43.5	43.5	43.5
L	17	21.5	17	21.5
ขนาดของตัวรัด Clamp Size	15A	1.5S	1.5S	1.5S

ขนาดมิติที่แท้จริง  
Actual Size dimension

