



Behind every Finishing

พจก. อาร์.โอ.เอ็ม. อินเตอร์เทรด
ROM INTERTRADE LP

Tel: 02-322-2495
E-Mail: rom@romltd.com
URL: www.romltd.com

**ANEST
IWATA**
AUTHORIZED THAILAND DISTRIBUTOR



ภาพนสี่รถยนต์ ANEST IWATA KIWAMI
ANEST IWATA KIWAMI Automotive Refinishing Spray Gun



KIWAMI4-BA



KIWAMI4-BA



KIWAMI1-STD

อุปกรณ์พ่นสีที่สะท้อนถึงคำจำกัดความว่า "ความพอดีที่สมบูรณ์แบบ"
The spray gun which has definition of "fit and perfect"



ยังคงตอกย้ำกับคำว่าเบื้องหลังทุกงานพ่นสีอยู่เสมอมาด้วยการมอบสิ่งที่ดีที่สุด

จากจุดเริ่มต้นในปี พ.ศ. 2559 ที่อาร์.โอ.เอ็ม. ได้เข้ามาในตลาดกาพ่นสีรถยนต์ด้วยความคาดหวังที่ว่า เป็นแค่อีก 1 ช่องทางสำหรับลูกค้าพ่นสีรถยนต์เท่านั้นเพื่อเติมเต็มกลุ่มสินค้าของห้างฯ ให้มีครบทุกงานพ่นสีซึ่งในตอนนั้นงานพ่นสีอุตสาหกรรมทั้งสีน้ำมัน สีฝุ่นหรืองานพ่นสีในก่อสร้างก็มีหมดแล้วเพื่อสะท้อนคำว่า "เบื้องหลังทุกงานพ่นสี"

แต่ ณ วันนี้ กาพ่นสี ANEST IWATA ได้สร้างรุ่นใหม่ขึ้นมาซึ่งเป็นแกนหลักสำคัญของกลุ่มกาพ่นสีรถยนต์นั่นคือ **Project KIWAMI (極み)** ซึ่งในภาษาญี่ปุ่นแปลว่า "สิ่งที่ดีที่สุด" ที่เป็นการพัฒนากาพ่นสีรุ่นใหม่ให้อยู่ในขอบเขตทั้งประสิทธิภาพที่สูงขึ้นกว่าเดิมกับความคุ้มค่าที่อยู่ในความพอดี สร้างความมั่นใจให้ลูกค้าทุกกลุ่มที่จะได้สินค้าในคุณภาพสูง สร้างสรรค์ผลงานออกมาได้ไร้ที่ติและมีความชัดเจนในเรื่องประสิทธิภาพในแต่ละรุ่นที่เห็นชัดกว่ารุ่นที่ผ่านมา สอดคล้องกับความของคำว่า "สิ่งที่ดีที่สุด"

อาร์.โอ.เอ็ม. มีจุดยืนในเรื่องของ "ความพอดีที่สมบูรณ์แบบ" ที่ไปสอดคล้องกับความหมายของคำว่า "KIWAMI" หรือสิ่งที่ดีที่สุดนั้นหมายถึงมอบสิ่งที่ดีและเหมาะสมที่สุดเพื่อให้ใช้งานได้สมบูรณ์แบบ

The spray gun which has definition of "fit and perfect".

As the starting point since 2016, R.O.M. enter to automotive refinishing spray gun that we hope that we are the alternative choice of car refinishing spray gun and fulfil the product division of R.O.M. in order to have all kind of painting work. At that time, we have coating industry division both liquid and powder and also have architectural coating division which confirm that our every step "behind every finishing".

Currently, ANEST IWATA launch the new spray gun model as the primary automotive refinishing product which is **Project KIWAMI (極み)** in Japanese is mean "Extremely" that the new project develop a new spray gun based on the scope of higher performance and better worthiness. Make the confident for every customer in order to give the high quality equipment, making the best result and show the performance clearly more than previous model as according the meaning of "The extremely best".

R.O.M. stand for "fit perfectly" which same similarly to the words "KIWAMI" or extremely best. It's mean giving the extremely best item and suitable for making the application to be perfect.

สารจากผู้พัฒนาอุปกรณ์พ่นสีรุ่นใหม่ Project KIWAMI
Message from developer of Project KIWAMI



การพัฒนาสินค้ารุ่นใหม่ของเราได้ขับเคลื่อนด้วยแนวทางที่เราใส่ใจต่อลูกค้าและใส่ใจต่อสินค้า

หัวใจสำคัญในการสร้างภาพสีรุ่นใหม่ได้ดำเนินการ**ขึ้นตรงกับมุมมองของลูกค้าเป็นหลัก**ซึ่งถือเป็นปรัชญาการบริหารของ ANEST IWATA อยู่ในช่วงเวลาที่ผ่านมานั้นเอง โดยเราถือว่าลูกค้าเป็นผู้ที่กำหนดทิศทางในการนำเสนอและตลาดที่แท้จริง เราได้รับข้อมูลผ่านทางช่างเทคนิคแผนกพ่นสีที่ได้ไปพบลูกค้าและรับรู้ปัญหาในการใช้งานและสิ่งที่ลูกค้าคาดหวังกับภาพสี ANEST IWATA ซึ่งทั้งหมดทั้งมวลที่ได้รับข้อมูลมานั้นจะเป็นปัจจัยหลักที่ใช้ในการพัฒนาสินค้ารุ่นใหม่เพื่อให้ตรงกับมุมมองและความต้องการของลูกค้าได้มากที่สุด ทีมพัฒนาสินค้าของ ANEST IWATA ได้สร้างภาพสีรถยนต์รุ่นใหม่ที่รวบรวมสิ่งที่ลูกค้าต้องการและคาดหวังไว้ให้เป็น การออกแบบสินค้าใหม่ที่ได้พัฒนาได้ผ่านการทดลองการใช้งานซ้ำหลาย ๆ ครั้งกับตัวสินค้าต้นแบบและมีการปรับแก้ไขตลาดหลายครั้งเพื่อให้ถึงขีดสุดในประสิทธิภาพการพ่นสี

ภาพสี **KIWAMI** รุ่นล่าสุดได้ผ่านการตรวจสอบคุณภาพจนเสร็จสมบูรณ์ในขั้นตอนสุดท้ายเพื่อให้มั่นใจว่าทางทีมงานได้สร้างสิ่งที่ดีที่สุดด้วยเทคโนโลยีใหม่ล่าสุดและมีประสิทธิภาพที่สูงที่สุดที่พร้อมส่งมอบให้กับผู้ใช้

Our development of new models is driven by the way we care for our customers and for our products.

The key point when we create new models is **“taking the customer’s point of view”**, which is Anest Iwata’s management philosophy. At Anest Iwata, the people in charge of our marketing are former technical painters who have actually painted in real world applications. When they visit customers, they identify issues and then address them in product development proposals that take the customer’s point of view into consideration. Our work on the development team is to create new spray guns that embody these customer needs. In designing these new products, our development team went through many iterations of prototype fabrication and trials, tuning the product in many ways to deliver maximum painting performance.

The “New **‘KIWAMI’**” was finally completed by passing our stringent quality control standards. Throughout the process, our team was driven by the desire to deliver the most advanced and highest performing products to our customers.



Behind every Finishing

หจก. อาร์.โอ.เอ็ม. อินเตอร์เทรด
ROM INTERTRADE LP

Tel: 02-322-2495
E-Mail: rom@romltd.com
URL: www.romltd.com



AUTHORIZED THAILAND DISTRIBUTOR

สารจากผู้พัฒนาอุปกรณ์พ่นสีรุ่นใหม่ Project KIWAMI
Message from developer of Project KIWAMI

การออกแบบกาพ่นสีที่ไม่ได้เป็นแค่การให้เกียรติในการสืบทอดเจตนารมย์ดั้งเดิมเท่านั้นแต่เป็นการแสดงให้เห็นถึงวิวัฒนาการของเทคโนโลยีใหม่ล่าสุดของเราอีกด้วย

แนวทางที่เป็นกุญแจสำคัญในการพัฒนาโครงการ KIWAMI รุ่นใหม่ซึ่งได้ยึดหลักการให้เกียรติแต่เจตนารมย์ดั้งเดิมของตัวสินค้าที่สืบทอดจากรุ่นก่อน ๆ มาถึงปัจจุบันและใช้การวิวัฒนาการของเทคโนโลยีเข้าด้วยกัน เราได้เริ่มงานพัฒนาด้วยการท้าทายในการที่ต้องเอา 2 สิ่งที่อยู่กันคนละขั้วมารวมเป็นหนึ่งเดียวได้ซึ่งการที่จะทำแบบนี้ได้ เราต้องวิธีการที่เรียกว่า **"ดึงตัวเองเข้าไปอยู่ในรองเท้าคนอื่น"** หมายถึงทำความเข้าใจในสิ่งที่ลูกค้าต้องการให้กาพ่นสีมีรูปร่างลักษณะที่ตามที่พวกเขาต้องการจริง ๆ และนำมาประยุกต์ให้เข้ากับเทคโนโลยีการพ่นสีล่าสุดพร้อมกับเทคโนโลยีการกระจายสีที่เป็นตัวล่าสุดเข้าไปอีกเพื่อให้การรวม 2 สิ่งนี้อาจเป็นไปได้ทางตรงกันข้ามให้เข้ามาเป็นหนึ่งเดียวกันได้

นอกจากนี้ยังมีแนวโน้มจากผู้ใช้งานในวงการรถยนต์ที่ได้สร้างมาตรฐานการพ่นสีที่เพิ่มรายละเอียดเชิงลึกเข้าไปอีกและการสร้างสรรค์ให้สีออกมามีความสวยงามมากกว่าเดิม นี่คือนสิ่งที่ท้าทายมากที่สุดในการพ่นสีรถยนต์ในยุคนี้ดังนั้นพวกเขาต้องการกาพ่นสีที่ช่วยให้ใช้งานได้ง่ายและสะดวกมากยิ่งขึ้น ทำให้งานพ่นสีเป็นงานที่ง่ายขึ้นจนเป็นสิ่งที่เข้าถึงได้มากกว่าเดิม

เราได้ระบุแนวโน้มของการใช้สีและเดินเข้าไปหาข้อมูลที่ตรงจุดมากที่สุดกับผู้ผลิตสีเพื่อสร้างกาพ่นสีให้ตรงกับอุดมคติทางเราอยากให้ออกมาเป็น เราจะปรับปรุงคุณภาพของสินค้าเพื่อตอบสนองให้ตรงจุดของความพอใจและสิ่งที่คาดหวังจากผู้ใช้งานนั่นเอง

บางทีสิ่งที่เราทำมาทั้งหมดนั้นคือการพัฒนาการพ่นสีรถยนต์ที่ทำให้ผู้ใช้งานออกมาพูดว่า "กาพ่นสี ANEST IWATA ใช้งานแล้วถนัดและเข้ามือมากที่สุด" นั่นเอง

We wanted our design to honor our heritage but also highlight the evolution of our newest technologies.

The key concepts in our development of the "New 'KIWAMI'" series was that it should "Honor our heritage" and use "evolving technology." We started our development work with the challenge of "making spray guns that embody two apparently contradictory concepts." To put it another way, **we had to put ourselves in the shoes of our customers** who have always loved using our existing designs. Then, we had to adapt to the considerable advances in coatings, adding the latest atomization technology.

It was our mission to achieve these two things. There has been a trend lately for consumer automobiles to come standard with very deep and beautiful colors. These can be a challenge to apply. There is a need for spray guns for such coatings that would make application simple. Such coatings will likely continue to become more common.

We will identify such trends in tastes regarding colors and go on strengthening our ties with paint manufacturers in order to produce ideal spray guns. We will also make efforts to improve quality to satisfy the needs of our customers.

Perhaps what we're really looking for as spray gun developers is for our customers to say "I can only paint with Anest Iwata spray guns."

ภาพรวมของกาพ่นสีรถยนต์ที่สานต่อเจตนารมณ์ของโครงการ KIWAMI
Overview of automotive refinishing spray gun according to intention of KIWAMI



เบื้องหลังทุกงานพ่นสีที่มอบแต่สิ่งที่ดีที่สุดสำหรับลูกค้า

กาพ่นสีรถยนต์ ANEST IWATA ที่ อาร์.โอ.เอ็ม. อินเตอร์เทรด เป็นผู้จัดจำหน่ายนั้นจะมีกาพ่นสีรุ่น KIWAMI เป็นแกนหลักเพราะนี่คือรุ่นที่ได้พัฒนาประสิทธิภาพการพ่นที่สูงขึ้นมากกว่าเดิม รองรับผู้ใช้งานได้ทุกกลุ่มด้วยการเลือกรุ่นที่มีประสิทธิภาพครอบคลุมการใช้งานกับสีน้ำมันและสีสูตรน้ำ พร้อมกับรุ่นเฉพาะทางที่สร้างมาเพื่อสีสูตรน้ำโดยเฉพาะนั่นเอง

เพื่อให้ผู้ใช้งานมีโอกาสพิจารณาเลือก ใช้สินค้าที่เหมาะสมกับตัวเองได้มากที่สุด การนำเสนอจะเปลี่ยนรูปแบบเป็นการแยกตามประเภทการใช้งานซึ่งมีดังนี้

Behind every finishing by giving the extremely best item

ANEST IWATA Spray gun which is sold by R.O.M. Intertrade will be the KIWAMI model as the primary product that the model is developed the quality and performance higher than previous model. It is available for every sprayer that the performance is usable both solvent-based and water-based and also provide the special model for water-based as the optional item.

In order to let applicator consider the most suitable product for themselves, the presentation will be separated by application type following as below;



พ่นสีรองพื้น
Primer Coat



พ่นสีจริง
Base Coat



พ่นชั้นทับหน้า (แลคเกอร์)
Clear Coat



Behind every Finishing

หจก. อาร์.โอ.เอ็ม. อินเตอร์เทรด
ROM INTERTRADE LP

Tel: 02-322-2495
E-Mail: rom@romltd.com
URL: www.romltd.com



AUTHORIZED THAILAND DISTRIBUTOR

คุณสมบัติที่สำคัญที่เป็นผลลัพธ์จากโครงการ KIWAMI The significant feature from Project KIWAMI

เราได้เห็นสิ่งที่สำคัญที่สุดของกาพ่นสีรถยนต์นั่นคือทำให้เรื่องการทำสีให้ออกมาสวยที่สุดเป็นเรื่องง่าย ๆ โดยการพัฒนาและวิวัฒนาการกาพ่นสีให้ดีขึ้นมาอย่างรวดเร็วและใช้งานกับทุกสีได้ด้วยประสิทธิภาพสูงสุด กาพ่นสีต้องเป็นเครื่องมือที่ดีที่สุดของลูกค้า เราเคยออกรุ่น B-SHO ซึ่งเป็นกาพ่นสีรุ่นพิเศษสำหรับสี 2 องค์ประกอบเมื่อ 14 ปีที่แล้ว ตามมาด้วยรุ่น KIWAMI สำหรับสีเนื้อแข็งองค์ประกอบเดียวของเมื่อ 10 ปีที่แล้ว ในปัจจุบันนี้มีปัจจัยเรื่องการรักษาสิ่งแวดล้อมและความปลอดภัยในการทำงานเข้ามาเกี่ยวข้องด้วยตลอดจนคุณภาพการใช้งานที่สูงขึ้นจากการใช้งานที่ง่ายลง เรามุ่งมั่นที่จะยกระดับกาพ่นสี KIWAMI ให้อยู่เหนือขึ้นไปอีกจนกว่ามันจะเป็นเครื่องมือที่ดีที่สุดของลูกค้า

We see the most important thing in automotive refinishing spray guns as “Make beautiful painting simple by adapting quickly to evolving paints and getting maximum performance from all paints.” The spray gun must be the “ultimate tool” for the customer. We launched the B-Sho series of specialized spray guns for two component paints 14 years ago, followed by the ‘KIWAMI’ series for one component high-solid paints 10 years ago. Now, the times demand greater care for the environment and worker safety, as well as higher quality from simpler application. We aim to further raise the level of our ‘KIWAMI’ products to provide the “ultimate tool” for our customers.



1. การออกแบบที่เข้าใจผู้ใช้งาน 1. FEATURE DESIGN

การออกแบบทางกายภาพที่เน้นความสำคัญในการใช้งาน Ergonomic Design with the Focus on Functionality

การออกแบบกาพ่นสีที่คำนึงถึงหลักสรีรศาสตร์อยู่ตลอดเวลาทำให้หาทางลดน้ำหนักตัวให้น้อยลงและทุก ๆ เกลียวปรับของตัวกาพ่นสีที่มีทรงเรียวขึ้นและเล็กกว่าเดิมช่วยจับได้ง่ายขึ้นช่วยให้การปรับมีความละเอียดมากกว่าเดิม ตัวบูชิ่งที่ด้านหลังวาล์วสปริงหัวเข็มที่ช่วยการปรับได้นุ่มนวลขึ้น ตัวไกปืนที่กดแล้วมีความรู้สึกกดง่ายมากกว่าเดิมทำให้ควบคุมแรงกดได้ดีขึ้นเมื่อถึงเวลาที่ต้องพ่นสีในปริมาณต่ำ

In the course of applying ergonomic design throughout, we also achieved a weight reduction. Every adjustment knob is tapered with deeper contours, providing a surer grip for fine adjustments. We also built in a bushing into the back of the needle valve spring to make paint output adjustment smoother. The tip of the trigger has a smoother shape, for easier operation when applying lower paint volumes.



Behind every Finishing

หจก. อาร์.โอ.เอ็ม. อินเตอร์เทรด
ROM INTERTRADE LP

Tel: 02-322-2495
E-Mail: rom@romltd.com
URL: www.romltd.com



AUTHORIZED THAILAND DISTRIBUTOR

คุณสมบัติที่สำคัญที่เป็นผลลัพธ์จากโครงการ KIWAMI
The significant feature from Project KIWAMI



2. ให้ความสำคัญ ในเรื่องการดูแลรักษา 2. FEATURE MAINTENANCE

รุ่นใหม่ที่ให้การดูแลรักษาเป็นเรื่องที่ง่ายขึ้น New Models Make Maintenance Easier

ผลพวงกระทบจากรุ่นใหม่ล่าสุดอย่าง WIDER ที่ออกแบบเพื่อให้ดูแลรักษาได้ง่ายขึ้นนั้น โดยเราได้เพิ่มระยะห่างของพิทช์เกลียวบน แอร์แคปจากเดิม 1.0 มม. มาเป็น 1.5 มม. ซึ่งทำให้ตัวเกลียวสามารถทำการปรับในลักษณะหมุนรอบครึ่ง (1.5 รอบ) ได้มากกว่ารุ่นก่อน ๆ นอกจากนี้ด้านท้ายของวาล์วหัวเข็มที่ใหม่ให้เรียวมากขึ้นช่วยให้การถอดประกอบทำงานง่ายขึ้นกว่า ในส่วนของข้อต่อที่ตรงเกลียวข้อต่อทั้งเกลียวสายลมขาเข้าและเกลียวขาเข้าของถ้วยบรรจุสีที่ทำให้เป็นเกลียวตรงเพื่อสวมใส่และถอดออกได้สะดวกขึ้น

The new WIDER models are designed for easier maintenance. We changed the thread pitch of the cap from 1.0 mm to 1.5 mm, so that it can be screwed on with around 1.5 turns, which is half as many as before. Also, the back end of the needle valve is shaped with a recess to make it easier to remove and reinstall. We made it easier to attach hoses by adding straight threadless sections to the air and fluid connectors.

3. การใช้งานต่อเนื่องด้วยค่าเท่าเดิม 3. FEATURE REPEATABILITY

ทำตัวซีทวาล์วลม ให้ดีขึ้นกว่าเดิมเพื่อติดตั้งหรือปรับค่าให้มีความเสถียรมากขึ้น Improved Air Valve Seat Sets for More Consistent Installation

ในรุ่นก่อนนั้น ตำแหน่งที่มีผลกระทบแบบสัมพันธ์กันระหว่างรูลมเล็กและรูลมใหญ่จะสร้างแรงดันลมที่มีความแตกต่างกันซึ่งมีพันต่อปริมาณสีที่พ่นออกและความกว้างของมานสี ดังนั้นทีมพัฒนาได้มีการแก้ไขโครงสร้างของ KIWAMI รุ่นใหม่ที่มีรูลมใหญ่มากขึ้นและให้แรงดันลมออกมาสม่ำเสมอ นอกจากนี้ยังมีการปรับปรุงซีทวาล์วลมใหม่เพื่อลดการสูญเสียแรงดันและลดความคลาดเคลื่อนในระหว่างติดตั้ง

In previous models, the positional relationships between large and small orifices could produce differences in air volume, which could potentially influence paint discharge volume and pattern width. We revised the structure for the new WIDER, making it possible to have the orifices much larger and more uniform, and thus adopted for it a new air valve seat set for lower pressure loss and less individual variation when installing.

การออกแบบเชิงสรีระศาสตร์ที่เน้นเรื่องการนำไปใช้งานได้จริง
Ergonomic Design with the focus on functionality

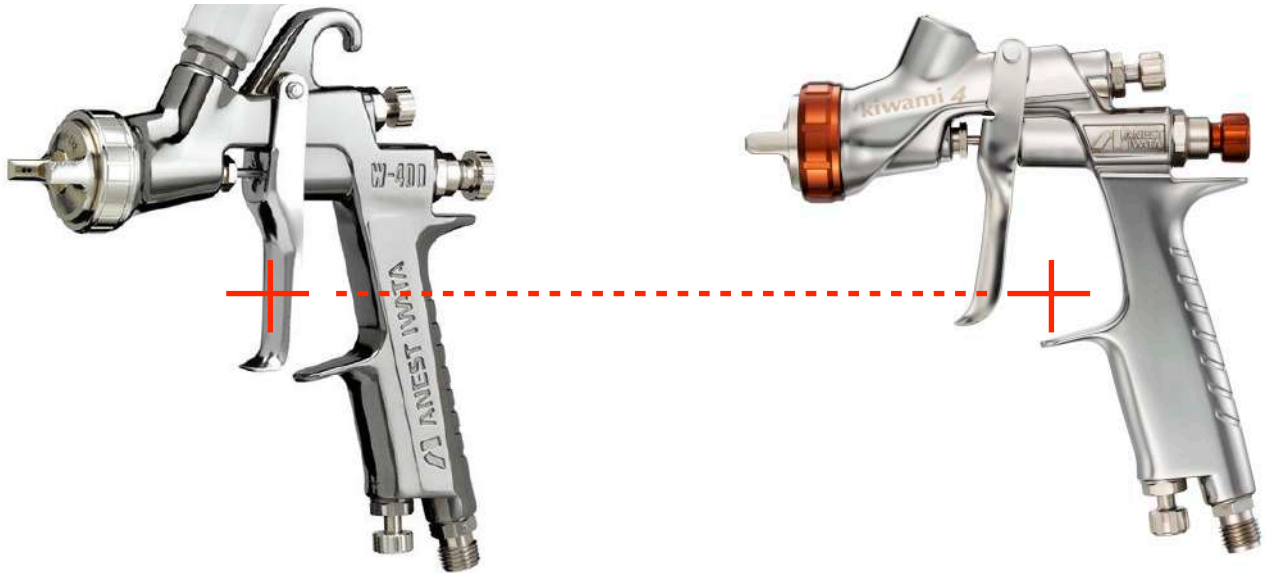

ตัวกาพ่นสีมีน้ำหนักเบากว่ารุ่นเดิมถึง 25 กรัม ความยาวของปืนรวมทั้งหมดสั้นกว่าที่ 3.5 มม. และด้ามจับที่ยาวกว่า 5.0 มม. การขยับจากจุดศูนย์ถ่วงจะใกล้กับมือมากขึ้น ความแตกต่างที่เกิดขึ้นทั้งหมดนี้ช่วยให้การจับกาพ่นสีได้ดีขึ้น ลดการเมื่อยล้าและช่วยให้ผู้ใช้งานทำงานได้มีประสิทธิภาพมากขึ้น

หมายเหตุ: จุดสีแดงที่แสดงถึงจุดศูนย์ถ่วง ในภาพด้านบนเป็นแสดงตัวอย่างให้เห็นภาพเท่านั้น

The whole gun is 25 g lighter than the previous models. Overall body length is 3.5 mm shorter, and the grip is 5.0 mm longer, shifting the center of gravity closer to the hand. This delivers a major improvement in handling to reduce fatigue and makes the user more efficient.

Remark: The mark for the center of gravity in the photograph above is for the purpose of illustration.

กราฟแสดงการเลือกกาพ่นสี KIWAMI-4 (กาดัวขกลาง)
KIWAMI-4 (Center Gravity Cup) Selection Spray Gun Chart

1. การเลือกกาพ่นสี KIWAMI4 สำหรับงานรองพื้น
1. KIWAMI4 Selection for Primer Coat

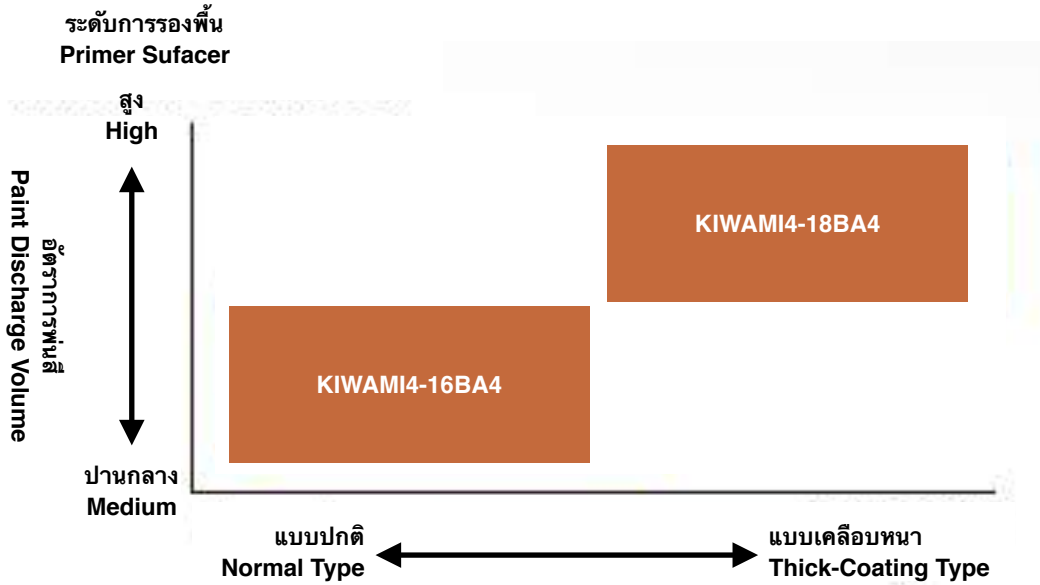

2. การเลือกกาพ่นสี KIWAMI4 สำหรับงานพ่นสีจริง
2. KIWAMI4 Selection for Base Coat

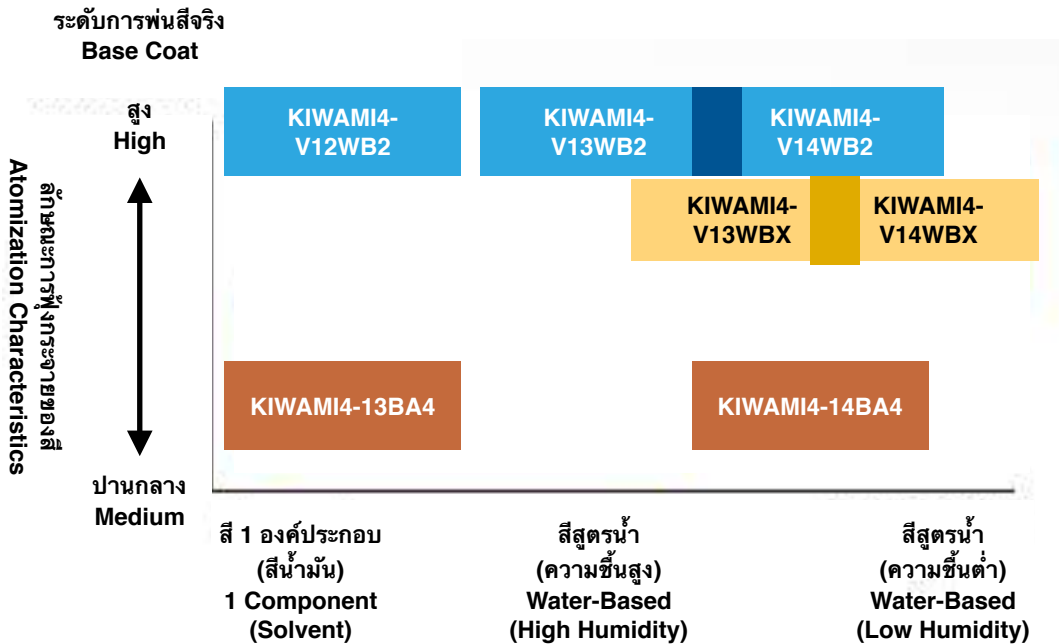

กราฟแสดงการเลือกกาพ่นสี KIWAMI-4 (กาด้วยกลาง)
KIWAMI-4 (Center Gravity Cup) Selection Spray Gun Chart

3. การเลือกกาพ่นสี KIWAMI4 สำหรับงานพ่นชั้นทับหน้า
3. KIWAMI4 Selection for Clear Coat

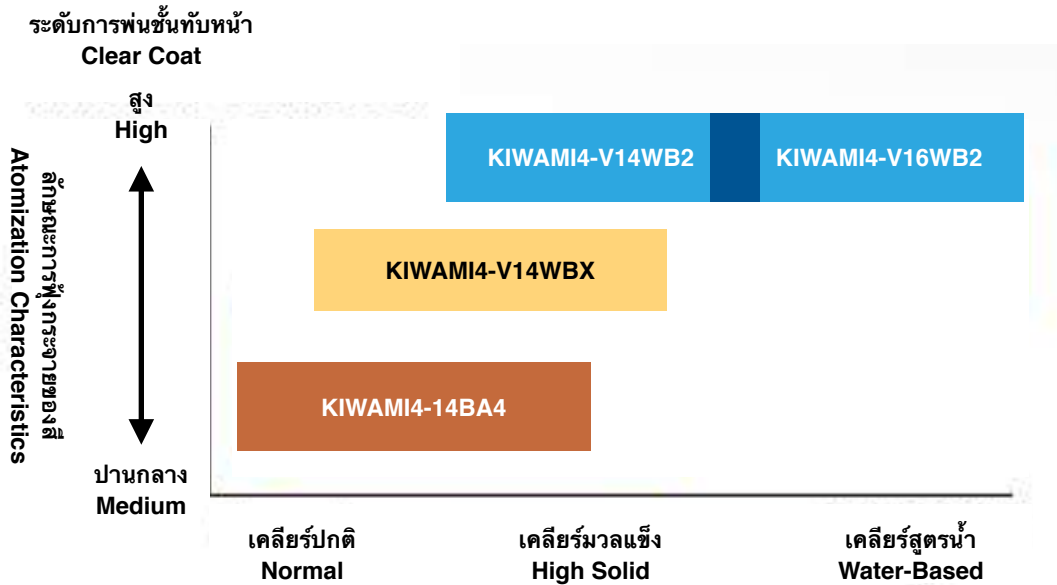

กราฟแสดงการเลือกกาพ่นสี KIWAMI-1 (กาถ้วยข้าง)
KIWAMI-1 (Side Gravity Cup) Selection Spray Gun Chart

1. การเลือกกาพ่นสี KIWAMI1 สำหรับงานรองพื้น
1. KIWAMI1 Selection for Primer Coat

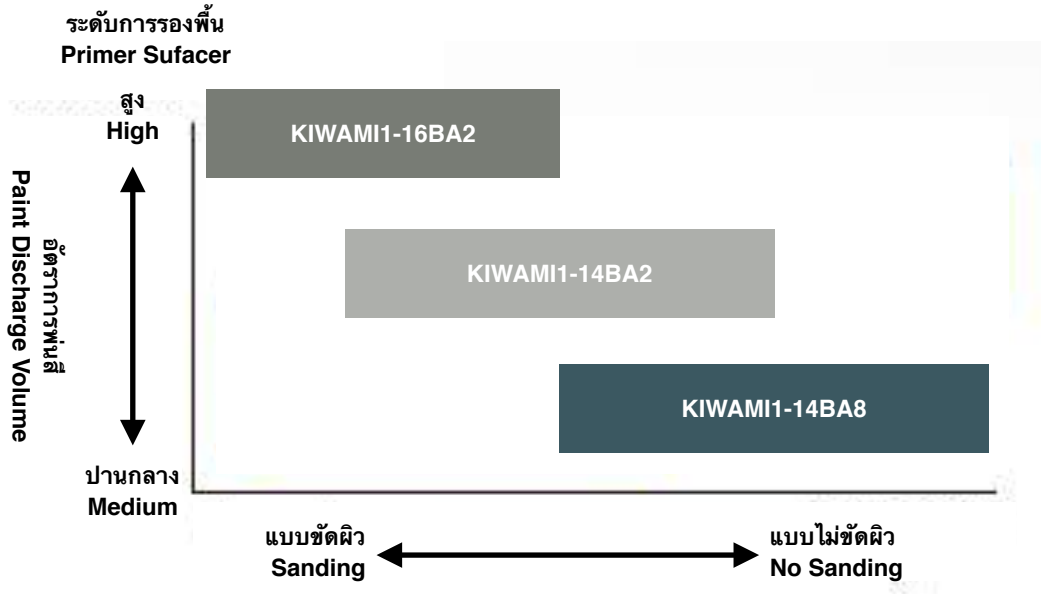

2. การเลือกกาพ่นสี KIWAMI1 สำหรับงานพ่นสีจริง
2. KIWAMI1 Selection for Base Coat

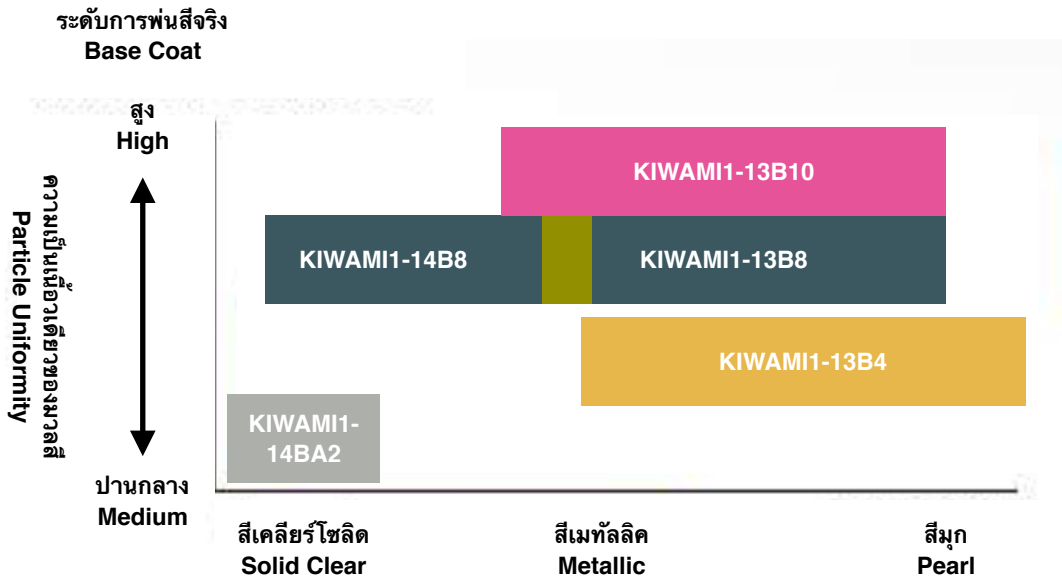



Behind every Finishing

หจก. อาร์.โอ.เอ็ม. อินเตอร์เทรด
ROM INTERTRADE LP

Tel: 02-322-2495
E-Mail: rom@romltd.com
URL: www.romltd.com



AUTHORIZED THAILAND DISTRIBUTOR

กราฟแสดงการเลือกกาพ่นสี KIWAMI-1 (กาถ้วยข้าง)
KIWAMI-1 (Side Gravity Cup) Selection Spray Gun Chart

3. การเลือกกาพ่นสี KIWAMI4 สำหรับงานพ่นชั้นทับหน้า
3. KIWAMI4 Selection for Clear Coat

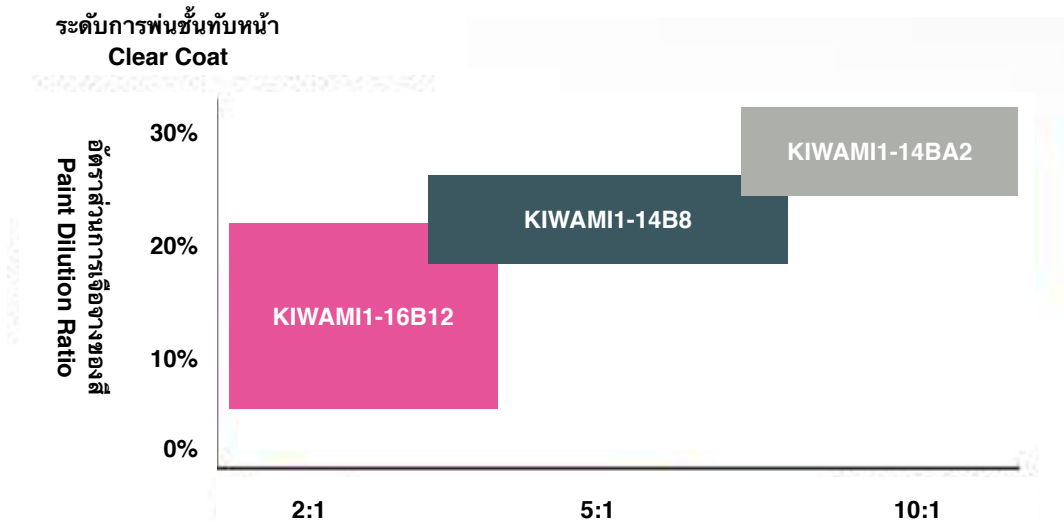

อัตราส่วนการผสม (สารตัวหลัก: สารเร่งปฏิกิริยาแข็งตัวหรือฮาร์ดเดนเนอร์)
Mixing Ratio (Main Agent: Hardener)