



ข้อมูลทางเทคนิค WAGNER PLAST COAT 1030 TECHNICAL DATA of WAGNER PLAST COAT 1030

หัวข้อ Topic	หน้า Page
เทคโนโลยีพ่นปูนฉาบของ WAGNER Plast Coat Technology of WAGNER	2
คุณสมบัติของ PLAST COAT 1030 FEATURE of PLAST COAT 1030	3
การทำงานของ PLAST COAT 1030 Operating of PLAST COAT 1030	4
องค์ประกอบของ PLAST COAT 1030 Component of PLAST COAT 1030	5
ข้อมูลทางเทคนิคของ PLAST COAT 1030 Technical Data of PLAST COAT 1030	7
อุปกรณ์ใช้งานร่วมของ PLAST COAT 1030 Accessories of PLAST COAT 1030	9



Behind every Finishing

หจก. อาร์.โอ.เอ็ม. อินเตอร์เทรด
ROM INTERTRADE LP

Tel: 02-322-2495
E-Mail: rom@romltd.com
URL: www.romltd.com

WAGNER

DECORATIVE
FINISHING

AUTHORIZED THAILAND DISTRIBUTOR

เทคโนโลยีการพ่นปูนฉาบจาก WAGNER Plaster Coating Technology from WAGNER



เครื่องพ่นปูนฉาบ WAGNER PC1030

Plast Coat คืออุปกรณ์ประสิทธิภาพสูงที่สร้างมาใช้งานกับงานพ่นปูน โดยเฉพาะซึ่งเป็นอุปกรณ์ในส่วนของการพ่นปูนอย่างเดียว เหมาะสำหรับบริเวณอาคารที่ต้องทำระบบฉนวนกันความร้อน กันซึม งานฉาบปูนตามกำแพง ซ่อมแซมคอนกรีตและงานอื่น ๆ ที่เกี่ยวกับปูน ให้ประสิทธิภาพการพ่นปูนออกมาให้ผิวปูนเรียบเนียน ความหนาสม่ำเสมอ ประหยัดเวลาและค่าใช้จ่ายดูแลรักษาน้อยเพราะใช้งานและดูแลได้ง่าย

WAGNER PC1030 Plaster Coating Unit

Plast Coat is the high performance for concrete spraying application. This application consist mixing, feeding and spraying in one equipment which is suitable for construction workshop, for example the application of thermal insulation composite systems, structural waterproofing, concrete repair and much more. Providing the best spraying performance which make surface to be smoothly, uniformity thickness, time saving and low maintenance expenses because it is simply use and maintenance.

คุณสมบัติของ PC1030 Feature of PC1030

มอเตอร์ทรงพลัง

มอเตอร์ประสิทธิภาพสูงที่ให้อบจัด การันตรีการจ่ายปูนได้ต่อเนื่อง

Powerful Motor

The powerful motor achieves and ageing resistant. High torques and guarantees perfect performance.

ทำความสะอาดได้ง่าย

ถังบรรจุปูนฉาบทรงสี่เหลี่ยมคางหมูทำจากพลาสติก PD-HD ที่จุสารเคมีได้ถึง 45 ลิตร ทำความสะอาดง่าย ใช้ได้ทุกสภาพอากาศและต้านสารเกาะค้างตามถัง

Simply Cleaning

High-quality PD-HD plastic container with a capacity of 45 litres: easy to clean, flexible, weather The powerful servo motor achieves and ageing resistant.



เคลื่อนย้ายได้สะดวก

รูปร่างที่กะทัดรัดพร้อมล้อยางที่เคลื่อนย้ายได้สะดวกที่หน้างาน

Simply Move

Compact dimension with tire which help to move simply on site work.

อุปกรณ์พ่นปูน

ออกแบบเป็นมิตรกับผู้ใช้ ถือได้สะดวก ปรับการพ่นได้ง่ายตามเคมีที่ใช้งาน

Spraying Lance

The ergonomic design for user. Simply equip and adjust spraying flow base on material.



ตัวปั๊มจ่ายและตัวดูดแยกส่วนกันทำให้ทำความสะอาดง่าย ประกอบเข้าไปใหม่ได้รวดเร็ว

Simple and fast separation of pump and suction system. This ensures fast assembly and easy cleaning.

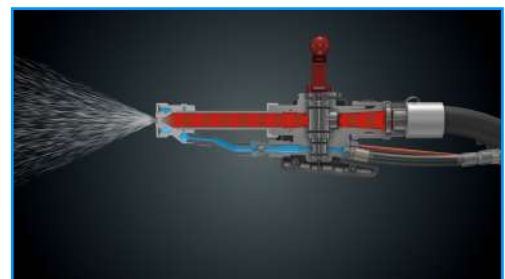

การใช้งานของ PLAST COAT 1030 Operating of PLAST COAT 1030



อุปกรณ์ขนาดกระทัดรัดที่รองรับงานหนักและสารพัดประโยชน์

- รูปร่างกะทัดรัดและมีน้ำหนักเบาแค่ 58 กก. เท่านั้นเมื่อเทียบกับงานประเภทนี้และยังมีกำลังจ่ายได้ถึงระดับความสูงที่ 20 ม. และรัศมีแนวราบได้กว้างถึง 40 ม. และยังมีรองรับขนาดเม็ดปูนมอลตาร์ได้ถึง 6 มม.
- ทำความสะอาดได้สะดวกที่หน้างานได้ มีตัวกวนสำหรับลำเลียงมอลตาร์และตัวปล่อยแรงดันอัตโนมัติ
- สำหรับพื้นผิวที่กว้างเป็นพิเศษและเคลื่อนย้ายได้ง่ายโดยมีถังขนาดบรรจุ 50 ลิตรติดมากับเครื่องและมี 4 ล้อสำหรับเคลื่อนย้าย
- ดูแลรักษาน้อยและทนทานสูง มีมอเตอร์ DC แบบไร้แปรงไฟให้รอบสูง

The power to handle large volumes - compact and versatile

- Compact and lightweight: 58 kg of weight with a delivery height of 20 m and delivery radius of 40 m, materials up to a grain size of 6 mm supported
- Easy cleaning for use on building sites: automatic stator extraction and automatic pressure release
- For large surfaces and easy transport: integrated 50-litre plastic container, 4 wheels and a low overall height
- Maintenance-free and robust: brushless DC motor for a high torque

อุปกรณ์ที่มากับ PC 1030

- ตัวเครื่อง PC 1030
- สายลำเลียงมอลตาร์ขนาด 25 มม. ยาว 10 ม. ซึ่งรวมสายลมและตัวคุมสายมาให้แล้ว
- หัวพ่นปูนมอลตาร์แบบวาล์วเปิดปิดพร้อมหัวพ่นขนาด 6 มม.
- น้ำมันหล่อลื่นปั๊ม 500 มล.
- กล่องเครื่องมือ
- อุปกรณ์ทำความสะอาด

PC 1030 Scope delivery

- Basic Unit: PC 1030
- Mortar hose DN25, M/V35, 10 m, including air hose and control cable
- Spraying lance, automatic, include. 6 mm nozzle
- Pump lubricant 500 ml
- Tool box, premium, without content
- Cleaning accessories



องค์ประกอบของ PLAST COAT 1030 หน้าที่ 1
Components of PLAST COAT 1030 Page 1

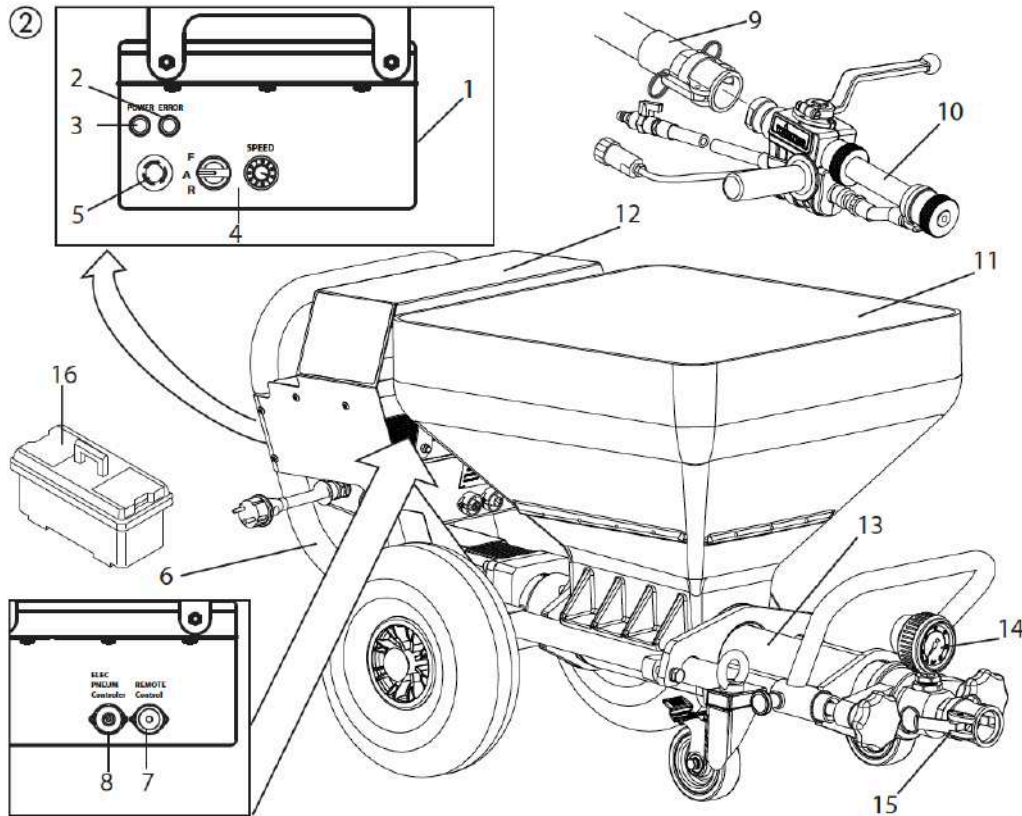

ตำแหน่ง Position	รายละเอียด Description
1	ส่วนควบคุม Control Unit
2	สัญญาณไฟแดง (แจ้งความผิดปกติ) Indicator light red (For malfunction alert)
3	สัญญาณไฟเขียว (บ่งบอกว่าไฟฟ้าเข้า) Indicator light red (Main voltage is present)
4	สวิทช์ควบคุมระหว่างการทำงานกับปรับอัตราการพ่น Control panel with selector switch for operating mode and delivery volume controller
5	สวิทช์หยุดฉุกเฉิน Emergency Stop
6	ฐานล้อ Base frame with wheels
7	จุดเชื่อมการควบคุมระยะไกล Remote control connection



Behind every Finishing

หจก. อาร์.โอ.เอ็ม. อินเตอร์เทรด
ROM INTERTRADE LP

Tel: 02-322-2495
E-Mail: rom@romltd.com
URL: www.romltd.com



DECORATIVE
FINISHING

AUTHORIZED THAILAND DISTRIBUTOR

องค์ประกอบของ PLAST COAT 1030 หน้าที่ 2
Components of PLAST COAT 1030 Page 2

ตำแหน่ง Position	รายละเอียด Description
8	จุดควบคุมจากภายนอก External controller connection
9	สายปูนมอลตาร์ทพร้อมสายลม Mortar hose with air hose
10	หัวพ่นปูนฉาบ Spray lance
11	ถังบรรจุ Container
12	ที่วางถุงมอลตาร์ท Loading area
13	ท่อลำเลียงขาออกพร้อมปั๊มสกรู Outlet unit with inside screw pump
14	มาโนมิเตอร์ Manometer
15	ข้อต่อสำหรับสายมอลตาร์ท Connecting coupling for mortar hose
16	กล่องเก็บเครื่องมือ Tool box



Behind every Finishing

หจก. อาร์.โอ.เอ็ม. อินเตอร์เทรด
ROM INTERTRADE LP

Tel: 02-322-2495
E-Mail: rom@romltd.com
URL: www.romltd.com



DECORATIVE
FINISHING

AUTHORIZED THAILAND DISTRIBUTOR

ข้อมูลทางเทคนิคของ PLAST COAT 1030 หน้าที่ 1 Technical Data of PLAST COAT 1030 Page 1

ข้อมูลทางเทคนิค PC1030 Specification of PC1030	อัตรา Rate
แรงดันไฟฟ้า: Voltage:	230V/50Hz
กำลัง: Motor Power:	2.3 kW
ฟิวส์: Fusing:	16 A Time - Lag
อัตราการพ่นปูนฉาบ:(ล./นาที) Max. Delivery Rate:(l/min)	10,15,20 (ขึ้นอยู่กับตัวเกลิยวี่บีมและปลอกหุ้มเกลิยวี่) (Depending on the rotor/stator)
แรงดันสูงสุด: (บาร์) Max. Pressure: (Bar)	40
เม็ดปูนที่รับได้มากที่สุด: (มม.) Max. Grain Size:	6
มิติของเครื่อง (ยาว x กว้าง x สูง): (มม.) Dimension (Length x Width x Height): (mm)	1,150 x 520 x 610
ขนาดบรรจุของถังใส่ปูนฉาบ: (ล.) Container Capacity: (Litres)	50
น้ำหนักของเครื่อง PC1030: (กก.) Weight of PC1039: (Kg)	58
น้ำหนักของปืนพ่น: (กก.) Weight of Spray Lance: (Kg)	2.1
แรงดันลมยาง: (บาร์) Max. Tyre Pressure: (Bar)	2.5
ระดับการป้องกัน: Degree of protection:	IP54



Behind every Finishing

หจก. อาร์.โอ.เอ็ม. อินเตอร์เทรด
ROM INTERTRADE LP

Tel: 02-322-2495
E-Mail: rom@romltd.com
URL: www.romltd.com



DECORATIVE
FINISHING

AUTHORIZED THAILAND DISTRIBUTOR

ข้อมูลทางเทคนิคของ PLAST COAT 1030 หน้าที่ 2 Technical Data of PLAST COAT 1030 Page 2

ข้อมูลทางเทคนิค PC1030 Specification of PC1030	อัตรา Rate
ระดับความดังของเสียง: Max. Sound pressure level:	70 dB (A) วัดจากระยะ 1 ม. จากตัวเครื่องและระยะความสูงห่างมาที่ 1.6 ม. Place of measurement: 1 m distance from unit and 1.60 m above reverberant floor.
ขนาดเกลียวข้อต่อสายลม: Atomizing air connection:	ข้อต่อเสียบเร็วขนาด DN 7.2 มม. Quick Coupling DN 7.2 mm
แรงดันพ่นสูงสุด: (บาร์) Max. Atomizing air pressure: (Bar)	10
ขนาดปั๊มลมที่รองรับขั้นต่ำ: (ลิตร/นาที) Minimum required compressor: (Litres/min)	320
รัศมีการส่งสูงสุด: (ม.) Max. Delivery Radius: (m)	40
ระยะความสูงสูงสุด: (ม.) Max. Feed High: (m)	20

อุปกรณ์ใช้งานร่วมที่ไม่ได้อยู่ในชุดของ PLAST COAT 1030 Required Accessories which is not included in PLAST COAT 1030 Set

เครื่องพ่นปูนฉาบ PC1030 ที่เป็นชุดมาตรฐานจะมีเฉพาะส่วนของตัวเครื่องและหัวพ่น (Spray Lance) เท่านั้น หากเป็นงานเทปูนตามแนวทั่วไปสามารถใช้ได้โดยไม่ต้องใช้ปั๊มลมมาช่วย แต่หากหน้างานต้องเป็นลักษณะพ่นเปียก (Spraying) จำเป็นต้องจัดหาปั๊มลม C330 เข้ามาซึ่งถูกแยกจำหน่ายเพราะเป็นปั๊มภาคสนามที่ช่วยให้ PC1030 ทำการพ่นปูนฉาบได้เต็มประสิทธิภาพ

The standard set of PC1030 include only main unit and spray lance. If the application is mortar grouting only (pour cement into the grooves), it may possible to use PC1030 without compressor but if the application require the Motar spraying work, it is required to find the C330 compressor which is separated sold as it is the fieldwork compressor and help PC1030 provide the full performance of spraying.



ปั๊มลม C330

ปั๊มทำงานด้วยระบบไดอะแฟรมโดยไม่ต้องใช้น้ำมัน ด้วยขนาดที่เล็กกะทัดรัดสำหรับในพื้นที่ก่อสร้าง เหมาะกับการทำงานต่อเนื่องและมีระบบหยุดทำงานอัตโนมัติ ตัวถัง 3 ลิตร มีที่จับให้ความสะดวกและเคลื่อนย้ายด้วยล้อแบบแข็งพิเศษ อุปกรณ์ตัวนี้ออกแบบถูกต้องตามหลักความปลอดภัยและมีมอเตอร์ 2 ตัวในถังบรรจุเพื่อวัดแรงอัด

C330 Air Compressor

This is compressor which is operated by diaphragm for oil-free air. It small and compact and suitable to work continually at construction area and it also have automatic shutdown system. In tank container 3 litre, the handle is made to be comfortable in order to move by solid rubber tire. This equipment is made to follow safety requirement and include two nanometer in container to measure pressure.



เครื่องผสมปูนมอลตาร์ PLASTMIX 15

PC1030 ไม่สามารถผสมปูนมอลตาร์ได้ด้วยตัวเองได้ดังนั้นผู้ใช้งานอาจเลือกที่จะผสมด้วยตัวเองหรือใช้เครื่องของนอกมาผสมแล้วเติมใส่ PC1030 ได้ สำหรับเครื่องผสม PLASTMIX 15 เป็นแค่อุปกรณ์ทางเลือกเท่านั้นไม่ใช่ อุปกรณ์ประเภทที่จำเป็นต้องใช้งาน

PLASTMIX 15 the mixing unit

PC1030 can not mix the mortar by itself so applicator may mix the material by themselves or use the other mixing unit to mix mortar and pour the material into PC1030. For PLASTMIX 15, this is the alternative unit for consideration only. It is not required device for application.